

Декларация соответствия требованиям ЕС	Prohlášení o shodě EU	Deklaracja zgodności UE	AT Uygunluk Beyanı
Инструкция по эксплуатации и монтажу	Návod k použití	Instrukcja obsługi	Çalıştırma ve montaj talimatları
MVD(DLE).../5			
Электромагнитный клапан одноступенчатого действия	Magnetický ventil jednostupňový způsob provozu	Zawór elektromagnetyczny jednostopniowy	Manyetik ventil tek kademeli i letme türü
Номинальные внутренние диаметры Jmenovité světlosti średnice znamionowe Nominal çaplar	Rp 3/8 – Rp 2 1/2 DN 20 – DN 100		



MVD(DLE).../5
228 898



Декларация соответствия требованиям ЕС

Prohlášení o shodě EU

Deklaracja zgodności UE

AT Uygunluk Beyanı

<p>Продукт / Produkt Produkt / Ürün</p>	<p>MVD(LE).../5</p>		<p>Электромагнитный клапан Magnetický ventil Zawór elektromagnetyczny Manyetik ventil</p>
<p>Производитель / Výrobce Producent / Üretici</p>	<p>Karl Dungs GmbH & Co. KG Karl-Dungs-Platz 1 D-73660 Urbach, Germany</p>		
<p>настоящим подтверждает, что все продукты в настоящем перечне прошли испытание ЕС типового образца и отвечают следующим нормам безопасности:</p> <p>Технические условия ЕС для газовых приборов 2016/426</p> <p>Директива ЕС по оборудованию, работающему под давлением 2014/68</p> <p>в действующей редакции.</p> <p>В случае внесения в прибор несанкционированных нами изменений данная декларация теряет силу.</p>	<p>tímto prohlašuje, že produkty uvedené v přehledu byly předmětem přezkoušení typu podle směrnice EU a splňují hlavní nároky na bezpečnost následujících předpisů:</p> <p>Nařízení EU o spotřebičích plyných paliv 2016/426</p> <p>Směrnice EU o tlakových zařízeních 2014/68</p> <p>v platném znění.</p> <p>V případě námi neschválené změny na přístroji ztrácí toto prohlášení platnost.</p>	<p>niniejszym oświadczam, że produkty wymienione w tym zestawieniu zostały poddane badaniu zgodności z wzorcem konstrukcyjnym UE i spełniają istotne wymagania bezpieczeństwa następujących przepisów:</p> <p>Rozporządzenie UE w sprawie urządzeń spalających paliwa gazowe 2016/426</p> <p>Dyrektywa UE w sprawie urządzeń ciśnieniowych 2014/68</p> <p>w obowiązującym brzmieniu.</p> <p>W razie wprowadzenia w urządzeniu niedozwolonych przez producenta zmian niniejsza deklaracja traci ważność.</p>	<p>Yukarıda adı geçen üretici, bu genel bakişta belirtilen ürünlerin AT tip incelemesine tabii tutulduğunu ve aşağıda belirtilen güncel yönetmeliklerini</p> <p>AT Gaz Yakan Cihazlar Yönetmeliği 2016/426</p> <p>AT Basıncılı Ekipmanlar Yönetmeliği 2014/68</p> <p>önemli güvenlik gerekliliklerine uygunluğunu beyan ediyor.</p> <p>Cihazda, firmamız tarafından onaylanmamış değişikliklerin yapılması halinde bu uygunluk beyanı geçerliliğini kaybeder.</p>
<p>Основание для испытания ЕС типового образца Podklady pro přezkoušení typu podle směrnice EU Podstawa badania zgodności z wzorem konstrukcyjnym UE AT Tip İncelemesi esasları</p>	<p>EN 161 EN 13611 ISO 23351-1 ISO 23550</p>		
<p>Срок действия/Свидетельство Platnost/osvědčení Okres ważności/zaświadczenie Geçerlilik süresi/Sertifika</p>	<p>2022-06-28 CE0036</p>	<p>2028-02-12 CE-0123CT1056</p>	
<p>Уполномоченный орган Příslušná instituce Jednostka notyfikowana Yetkili kuruluşlar</p>	<p>2014/68/EU TÜV SÜD Industrie Service GmbH Westendstraße 199 D-80686 München Germany Notified Body number: 0036</p>	<p>(EU) 2016/426 TÜV SÜD Product Service GmbH Zertifizierstellen Ridlerstraße 65 D-80339 München Germany Notified Body number: 0123</p>	
<p>Проверка системы контроля качества Kontrola systému QS Kontrola systemu QS Kalite Kontrol sisteminin denetimi</p>	<p>Выбранная схема сертификации соответствия: модуль B+D Zvolený postup stanovení shody: Modul B+D Wybrana ocena zgodności: moduł B+D Seçilen uygunluk yöntemi: Modül B+D</p>		

B.Sc., MBA Simon P. Dungs,
Директор / Jednatel
Prezes / Genel Müdür
Urbach, 2020-02-25



Product Service

EU-Type Examination Certificate
 No. C5A 18 02 22629 002

Holder of Certificate: Karl Dungs GmbH Co.KG
 Karl-Dungs-Platz 1
 73660 Urbach

Product: Fittings (gas)
Automatic shut-off valve

Model(s): Series MV,
Series MVD,
Series MVDLE

Parameters: PIN CE-0123CT1056
 for further information see annex

Tested according to: DIN EN 161:2013
 DIN EN 13611:2011
 ISO 23550:2011
 ISO 23551-1:2012

The Certification Body of TÜV SÜD Product Service GmbH confirms according to Annex III (Module B) that the listed product complies with the relevant provisions according to Annex I of Regulation (EU) 2016/426 on appliances burning gaseous fuels. It refers only to the sample submitted for testing and certification and on its technical documentation. See also notes overleaf.

Test Report No.: V-A 1225-08/18

Valid until: 2028-02-12

Date: 2018-02-13

 (Norbert Hörmann)



TÜV SÜD Product Service GmbH is Notified Body according to Regulation (EU) 2016/426 on appliances burning gaseous fuels with identification No. 0123.

EU-Baumusterprüfbescheinigung

Nr. C5A 18 02 22629 002



Product Service

Zertifikatsinhaber: **Karl Dungs GmbH & Co. KG**Karl-Dungs-Platz 1
73660 Urbach
DEUTSCHLAND**Produkt:** **Ausrüstungen (Gas)**
Automatisches Absperrventil**Modell(e):** **Baureihe MV,**
Baureihe MVD,
Baureihe MVDLE**Kenndaten:** PIN CE-0123CT1056
alle weiteren Kenndaten siehe Anhang**Geprüft nach:** DIN EN 161:2013
DIN EN 13611:2011
ISO 23550:2011
ISO 23351-1:2012

Die Zertifizierstelle von TÜV SÜD Product Service GmbH bestätigt gemäß Anhang III (Modul B) die Übereinstimmung des bezeichneten Produktes mit den wesentlichen Anforderungen gemäß Anhang I der Verordnung (EU) 2016/426 über Geräte zur Verbrennung gasförmiger Brennstoffe. Prüfgrundlage ist ausschließlich das zur Prüfung und Zertifizierung vorgestellte Prüfmuster sowie dessen technische Dokumentation. Umseitige Hinweise sind zu beachten.

Prüfbericht Nr.: V-A 1225-08/18**Gültig bis:** 2028-02-12**Datum,** 2018-02-13

(Norbert Hörmann)



TÜV SÜD Product Service GmbH ist notifizierte Stelle gemäß der Verordnung (EU) 2016/426 über Geräte zur Verbrennung gasförmiger Brennstoffe mit der Kennnummer 0123.

Seite 1 von 8

Инструкция по эксплуатации и монтажу

Электромагнитный клапан одноступенчатого действия
Тип MV.../4
Тип MVD.../5
Тип MVDLE.../5
Номинальные внутренние диаметры
Rp 3/8 - Rp 2 1/2
DN 20 - DN 100

Provozní a montážní návod

Magnetický ventil jednostupňový způsob provozu
Typ MV .../4
Typ MVD .../5
Typ MVDLE .../5
Jmenovité světlosti
Rp 3/8 - Rp 2 1/2
DN 20 - DN 100

Instrukcja obsługi i montażu

Zawór elektromagnetyczny jednostopniowy
typ MV .../4
typ MVD .../5
typ MVDLE .../5
średnice znamionowe
Rp 3/8 - Rp 2 1/2
DN 20 - DN 100

Kullanım ve Montaj Kılavuzu

Manyetik ventil tek kademeli i letme türü
Tip MV.../4
Tip MVD.../5
Tip MVDLE.../5
Nominal çap
Rp 3/8-Rp 1/2
DN 100-DN 200

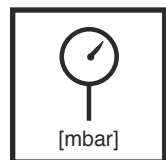
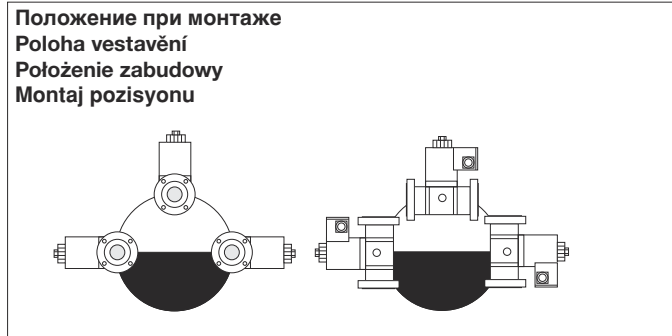

Мак. р. более д. вление
Max. provozní tlak
Maks. ciśnienie robocze
Max. letme basıncı
MV ... 2.../4 p_{max.} = 200 mbar (20 kPa)
MV ... 2.../5 p_{max.} = 200/360 mbar (20/36 kPa)
MV ... 5.../5 p_{max.} = 500 mbar (50 kPa)



Класс А, группа 2
Trída A, skupina 2
Klasa A, grupa 2
Sınıf A/ Grup 2
согл. сно. / podle / wg / göre
EN 161

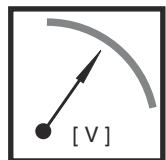

U_n ~(AC) 230 V -15 % +10 %
или/nebo /lub/veya
~(AC) 100 V, ~(AC) 200 V
~(AC) 110 V-120 V, ~(AC) 240 V
Продолжительность включения/
Switch-on duration/ czas włączenia/
Devrede kalma süresi **100 %**

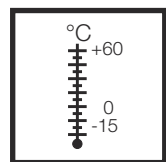

Темпер. тур. окруж. ющей среды
Teplota okolí
Temperatura otoczenia
Çevre sıcaklığı
-15 °C ... +60 °C



Вид з щиты/Крыті
Rodzaj ochrony/Koruma türü
IP 54 согласно / podle / wg / göre
IEC 529 (DIN EN 60529)
по выбору/орçнë/
opcjonalnie/Optional **IP 65**

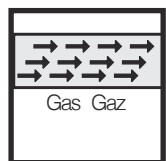

Семейство 1 + 2 + 3
Skupina 1 + 2 + 3
Rodzina 1 + 2 + 3
Familia 1 + 2 + 3

Обратите внимание: При применении многожильных кабелей следует использовать гильзы для оконцевания жил.

Upozornění: V případě použití vícedrátových vodičů používejte žilové koncové dutinky.
Uwaga: W przypadku przewodów wielożyłowych stosować końcówki tulejkowe.
Lütfen unutmayın: Çok telli kablolar kullanırken kablo telli kapatma kovanları kullanın.

Электрическое соединение
Elektrický přípoj
Podłączenie elektryczne
Elektrik ba lantısı
IEC 730-1 (VDE 0631 T1)

MV(D,LE).../5 Rp 3/8
MVDLE 5.../5 DN 40-100
MVD(LE).../5

AC

DC

3 земление согл. сно. местным инструкциям
Uzemnění podle místních předpisů
Uziemienie zgodnie z lokalnymi przepisami
Yerel yönetmeliklere göre topraklama

Электрическое соединение
(Пружинная клемма)
Elektrický přípoj
(Pružinová svorka)
Podłączenie elektryczne
(Zacisk sprężynowy)
Elektrik ba lantısı
(Yaylı kışkaç)

IEC 730-1 (VDE 0631 T1)

MVD.../5 Rp 1/2-2
MVDLE.../5 Rp 1/2-2

AC

DC

3 земление согл. сно. местным инструкциям
Uzemnění podle místních předpisů
Uziemienie zgodnie z lokalnymi przepisami
Yerel yönetmeliklere göre topraklama

Электрическое соединение
Elektrický přípoj
Podłączenie elektryczne
Elektrik ba lantısı

IEC 730-1 (VDE 0631 T1)
MVD.../5 Rp 1/2-2
MVDLE.../5 Rp 1/2-2

AC

3 земление согл. сно. местным инструкциям
Uzemnění podle místních předpisů
Uziemienie zgodnie z lokalnymi przepisami
Yerel yönetmeliklere göre topraklama

Пункты для измерения давления / Odběry tlaku
 Odprowadzenia ciśnieniowe / Basınç çıkı ları

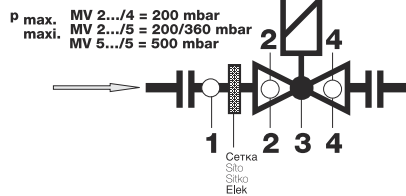
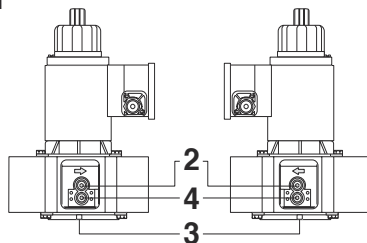
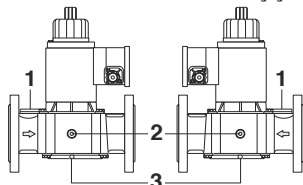

1
 только фл нцы, н чин я с DN 25
 od DN 25 **pouze** prírubové provedení
tylko wykonanie kolnierzowe od DN25
 DN 25'den itibaren **yalnızca** flan
 versiyonu
 Резьбов я пробк
 Šroub uzávěru
 Šruba zamykajúca
 Kapak civatası
 G 3/4 DIN ISO 228

2
 Резьбов я пробк
 Šroub uzávěru
 Šruba zamykajúca
 Kapak civatası
 G 1/4 DIN ISO 228

3
 Возможно соединение
 концевого конт кт : / Možnost
 připojení koncového kontaktu: /
 Możliwość podłączenia wyłącznika
 krańcowego: / Son temas için
 ba lantı olanakları: **K01/1**
 Резьбов я пробк /Šroub
 uzávěru Šruba zamykajúca /
 Kapak civatası
 G 1/8 DIN ISO 228

4
 Rp 1/2 – Rp 2
только для конструкции с резьбой
pouze závitové provedení
tylko wykonanie z gwintem
yalnızca vida di li versiyon
 Отверстие б йп с под крышкой,
 по выбору / Otvor obtoku pod vikem
 uzávěru, opčně/ Otwór obejściowy
 pod pokrywką, opcjonalnie / Bypass
 deli i kapak altındadır, opsiyonel

MV 2.../4 только контрольный отвод давления 2 / **pouze** tlakové čidlo 2 / **tylko** odprowadzenie ciśnienia 2 / **yalnızca** baskı tutama 2

Тип Typ Typ Tip	P _{max.}	DN / Rp	№ соленоида Magnet č. Nr elektromagnesu Miknatis Nr.	P _{max.} [VA]	I _{max.} ~ (AC) 230 V	Время размыкания Doba otevření Czas otwarcia Açma zamanı	Einbaumaße / Dimensions / Cotes d'encombrement / Dimensiuni [mm]						Вес Hmotnost Masa Ağırlık [kg]
							ø	a	b	c	d	e	
MV 205/4	200	Rp 1/2	100	17	0,08	< 1 s	50	80	90	75	113	150	1,00
MV 207/4	200	Rp 3/4	200	30	0,15	< 1 s	75	100	135	85	160	200	1,75
MV 210/4	200	Rp 1	200	30	0,15	< 1 s	75	100	135	90	165	200	2,45
MV 215/4	200	Rp 1 1/2	300	65	0,26	< 1 s	95	150	170	116	215	260	4,3
MVD 203/5	360	Rp 3/8	100	17	0,08	< 1 s	50	60	90	60	113	140	0,85
MVD 205/5	360	Rp 1/2	100	17	0,08	< 1 s	50	80	90	75	113	150	1,00
MVD 207/5	360	Rp 3/4	200	30	0,15	< 1 s	75	100	135	85	160	200	2,40
MVD 210/5	360	Rp 1	200	30	0,15	< 1 s	75	110	135	90	165	200	2,45
MVD 215/5	200	Rp 1 1/2	280	60	0,26	< 1 s	80	150	170	116	215	255	4,30
MVD 215/5	360	Rp 1 1/2	300	65	0,30	< 1 s	95	150	170	116	215	260	5,40
MVD 220/5	200	Rp 2	300	65	0,30	< 1 s	95	150	170	116	215	260	5,90
MVD 225/5	200	Rp 2 1/2	400	100	0,48	< 1 s	115	230	220	165	215	325	10,90
MVDLE 203/5	360	Rp 3/8	100	17	0,08	ca. 20 s	50	60	135	75	155	190	0,95
MVDLE 205/5	360	Rp 1/2	100	17	0,08	ca. 20 s	50	80	135	75	155	200	1,10
MVDLE 207/5	360	Rp 3/4	200	30	0,15	ca. 20 s	75	100	165	85	190	190	2,55
MVDLE 210/5	360	Rp 1	200	30	0,15	ca. 20 s	75	110	165	90	200	190	2,75
MVDLE 215/5	200	Rp 1 1/2	280	60	0,26	ca. 20 s	80	150	205	116	245	255	4,40
MVDLE 215/5	360	Rp 1 1/2	300	65	0,30	ca. 20 s	95	150	205	116	245	255	5,50
MVDLE 220/5	200	Rp 2	300	65	0,30	ca. 20 s	95	170	205	130	250	255	6,20
MVDLE 225/5	200	Rp 2 1/2	400	100	0,48	ca. 20 s	115	230	295	165	350	320	11,40
MVD 503/5	500	Rp 3/8	100	17	0,08	< 1 s	50	60	90	60	113	140	0,85
MVD 505/5	500	Rp 1/2	100	17	0,08	< 1 s	50	80	90	75	113	150	1,00
MVD 507/5	500	Rp 3/4	200	30	0,15	< 1 s	75	100	135	85	160	200	2,40
MVD 510/5	500	Rp 1	200	30	0,15	< 1 s	75	110	135	90	165	200	2,45
MVD 515/5	500	Rp 1 1/2	300	65	0,30	< 1 s	95	150	170	116	215	260	5,40
MVD 520/5	500	Rp 2	400	100	0,48	< 1 s	115	170	190	130	235	300	8,80
MVD 525/5	500	Rp 2 1/2	500	90	0,42	< 1 s	130	230	215	165	300	370	14,50
MVDLE 503/5	500	Rp 3/8	100	17	0,08	ca. 20 s	50	60	135	75	155	190	0,80
MVDLE 507/5	500	Rp 3/4	200	30	0,15	ca. 20 s	75	100	165	85	190	190	2,50
MVDLE 515/5	500	Rp 1 1/2	300	65	0,30	ca. 20 s	95	150	205	116	245	255	5,60
MVDLE 520/5	500	Rp 2	400	100	0,48	ca. 20 s	115	170	230	135	270	300	11,10
MVD 2040/5	200	DN 40	280	60	0,26	< 1 s	80	200	170	150	235	255	6,80
MVD 2040/5	360	DN 40	300	65	0,30	< 1 s	95	200	170	150	235	255	7,00
MVD 2050/5	200	DN 50	300	65	0,30	< 1 s	95	230	171	165	245	255	7,70
MVD 2065/5	200	DN 65	400	100	0,48	< 1 s	115	290	221	185	315	330	12,70
MVD 2080/5	200	DN 80	500	90	0,42	< 1 s	130	310	250	200	340	375	18,50
MVD 2100/5	200	DN 100	550	100	0,48	< 1 s	150	350	310	240	410	480	31,00
MVDLE 2040/5	200	DN 40	280	60	0,26	ca. 20 s	80	200	205	150	270	255	6,90
MVDLE 2040/5	360	DN 40	300	65	0,30	ca. 20 s	95	200	205	150	270	255	7,10
MVDLE 2050/5	200	DN 50	300	65	0,30	ca. 20 s	95	230	210	165	280	255	7,50
MVDLE 2065/5	200	DN 65	400	100	0,48	ca. 20 s	115	290	290	190	385	330	13,30
MVDLE 2080/5	200	DN 80	500	90	0,42	ca. 20 s	130	310	320	200	405	375	18,50
MVDLE 2100/5	200	DN 100	550	100	0,48	ca. 20 s	150	350	380	240	480	480	31,00
MVD 5040/5	500	DN 40	300	65	0,30	< 1 s	95	200	170	150	255	255	7,00
MVD 5050/5	500	DN 50	400	100	0,48	< 1 s	115	230	190	165	295	295	12,00
MVD 5065/5	500	DN 65	500	90	0,42	< 1 s	130	290	245	190	370	370	17,00
MVD 5080/5	500	DN 80	550	100	0,50	< 1 s	150	310	295	200	465	465	27,00
MVDLE 5040/5	500	DN 40	300	65	0,30	ca. 20 s	95	230	205	150	255	255	7,00
MVDLE 5050/5	500	DN 50	400	100	0,48	ca. 20 s	115	230	230	165	295	295	13,10

f = Место, требующееся для монт ж соленоид
 prostor potřebný pro montáž magnetu
 przestrzeń wymagana dla montażu elektromagnesu
 Miknatis montaji için gerekli olan bo luk

d = м кс. ширин
 největší šířka
 szerokość maksymalna
 Max. geni lik

* = м кс. 3 с
 na max. 3 s
 dla maks. 3 sek.
 max. 3 s için

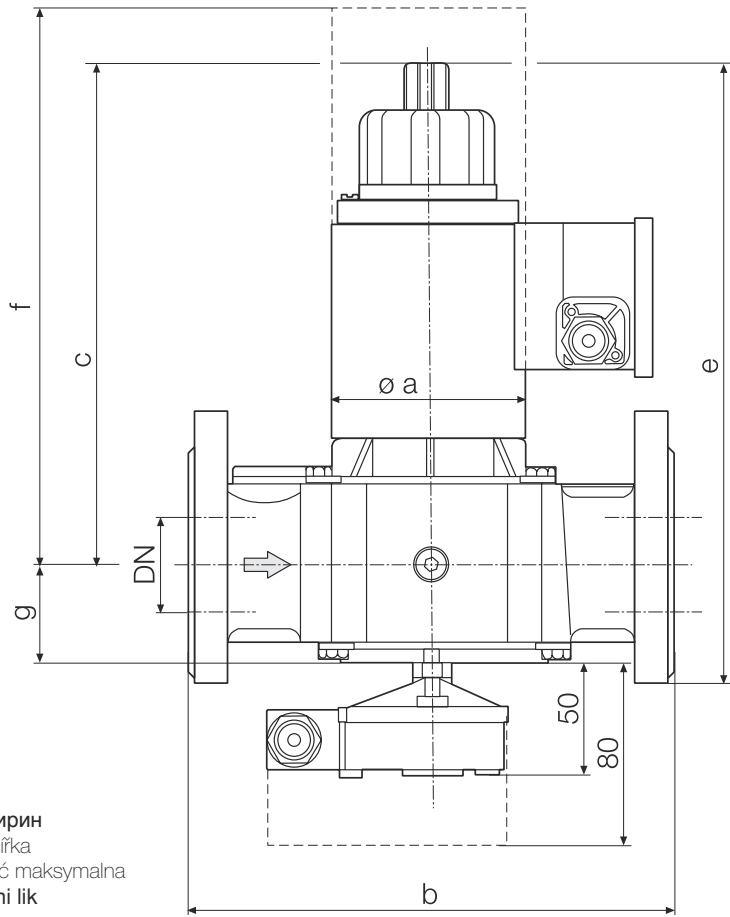

d = м кс. ширин
 největší šířka
 szerokość maksymalna
 Max. geni lik

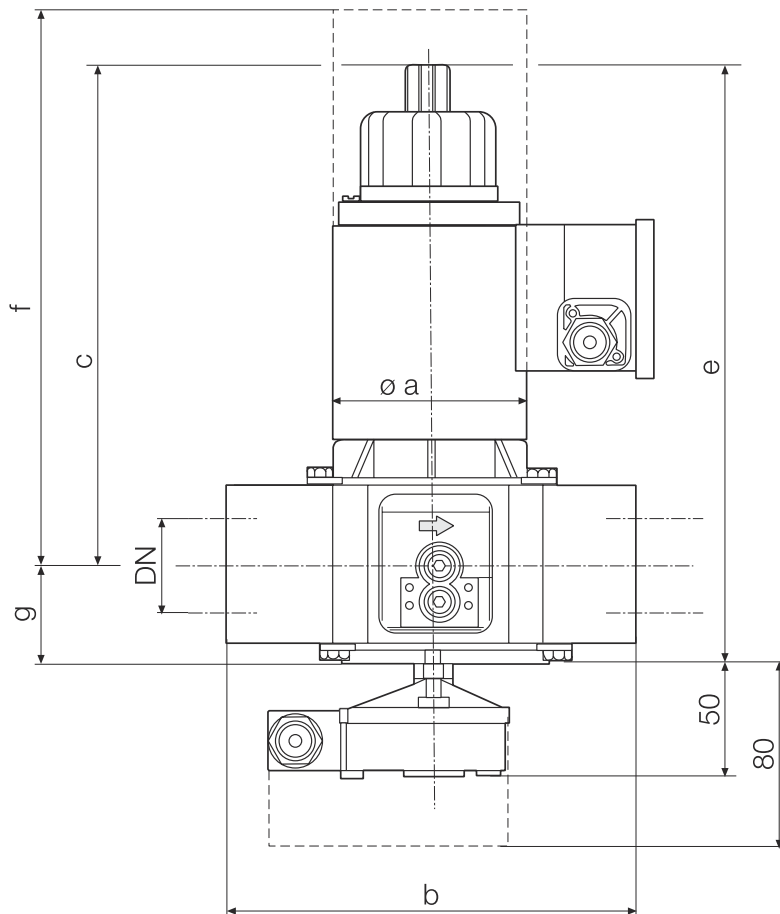

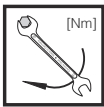

Макс. крутящие моменты/ Трубопроводная арматура max. kroucí momenty / příslušenství systému Maks. momenty obrotowe/wyposażenie systemu max. Tork de erleri / Sistem aksesuari	M 3	M 4	M 5	M 6	M 8	G 1/8	G 1/4	G 1/2	G 3/4
	1,2 Nm	2,5 Nm	5 Nm	7 Nm	15 Nm	5 Nm	7 Nm	10 Nm	15 Nm

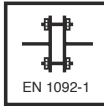

Фиксиращ щифт / Prizon Menetes rúd / Βίδα-ჭეიროც	макс. въртящи моменти (плоско съединение) / cupluri de strângere max. (îmbinare plană) max. meghúzási nyomaték (lapos összekötés) / ξέγ. ροπή στρέψης (επίγειη σύνδεση)
M 12 x 55 (DN 25)	10 Nm ... 40 Nm
M 16 x 65 (DN 40/50/65/80/100) M 16 x 75 (DN 125)	40 Nm ... 90 Nm
M 20 x 80 (DN 150) M 20 x 90 (DN 200)	90 Nm ... 170 Nm

Съблюдавайте изискванията на използваното уплътнение!
Respectați cerințele garniturii de etanșare utilizate!
Tartsa be a behelyezett tömítésre vonatkozó előírásokat!
Λάβετε υπόψη τις απαιτήσεις της τοποθετηζένης ξόνωσης!



Используйте специальные инструменты!
Používat vhodné nářadí!
Wykorzystać odpowiednie narzędzia!
Uygun alet kullanın!

Винты вкручивайте крестообразно!
Šrouby utahovat křížem!
Šrubby dokrećać na krzyż!
Civataları çapraz sıralamaya göre sıkın!



Узел запрещается использовать в качестве рычага.
Přístroj nesmí být používán jako páka.
Urządzenia nie używać w charakterze dźwigni.
Cihaz kol olarak kullanılmayacaktır.

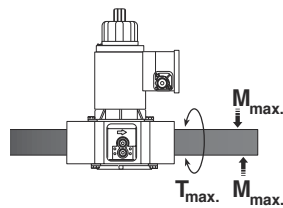

DN	--	--	20	25	40	50	65	80	100
Rp	3/8	1/2	3/4	1 1/2	2	2 1/2	--	--	--
[Nm] t ≤ 10 s									
M_{max.}	70	105	225	340	610	1100	1600	2400	5000
[Nm] t ≤ 10 s									
T_{max.}	35	50	85	125	200	250	325	400	400

Резьба типа MV.../4, MV.../5 Монтаж

- Н рез ть резьбу.
- Использов ть специ льную уплотнительную п сту, рис. 1.
- Использов ть специ льные инструменты, рис. 1.
- После оконч ния р бот провести проверку н герметичность и пр вильность функциониов ния!

Provedení závitů MV.../4, MV.../5 Montáž

- Vyřezat závit.
- Používat vhodný těsnicí prostředek, obrázek 1.
- Používat vhodné nářadí, obrázek 1.
- Po montáži provést zkoušku těsnosti a funkční zkoušku.

Wykonanie MV .../4, MV .../5 z otworami gwintowymi Montaż

- Naciąć gwinty.
- Zastosować odpowiedni środek uszczelniający, rysunek 1.
- Wkorzystać odpowiednie narzędzia, rysunek 1.
- Po zakończeniu montażu skontrolować szczelność i działanie.

Vida di li versiyon MV.../4, MV.../5 Montaj

- Vida di ini açın.
- Uygun conta malzemesini kullanın, Şekil 1
- Uygun alet kullanın, Şekil 1
- Montajdan sonra sızdırmazlık ve fonksiyon kontrolünü yapın.

Фланец типа MV.../5 Монтаж

- Вст вить шпильки снизу.
- Уст новить уплотнитель.
- Вст вить шпильки сверху.
- З тянуть шпильки.
Соблюд ьте крутящие моменты в т блице!
Следите за правильной посадкой уплотнителя!
- После оконч ния р бот произвести контроль н герметичность и пр вильность функциониов ния!

Provedení přírub MV .../5 Montáž

- Vsadit závrtné šrouby dole.
- Vsadit těsnění.
- Vsadit závrtné šrouby nahoře.
- Závrtné šrouby utáhnout. Dbát tabulky krouticích momentů.
Dbát na správné uložení těsnění!
- Po montáži zkouška těsnosti a funkční zkouška.

Wykonanie z kołnierzami MV .../5 Montaż

- Osadzić śruby dwustronne u dołu.
- Osadzić uszczelkę.
- Osadzić śruby dwustronne u góry.
- Dokręcić śruby dwustronne.
Przestrzegać wartości wskazanych w tabeli momentów obrotowych!
Zapewnić prawidłowe ułożenie uszczelki!
- Po zakończeniu montażu skontrolować szczelność i działanie!

Flan versiyonu MVD.../5 Montaj

- Pimli civataları alta yerle tirin.
- Contayı yerle tirin.
- Pimli civataları úste yerle tirin.
- Pimli civataları sıkın.
Tork tablosuna dikkat edin!
Contaların do ru ekilde oturmasına dikat edin!
- Montaj i leminden sonra sızdırmazlık ve fonksiyon kontrolü yapın.

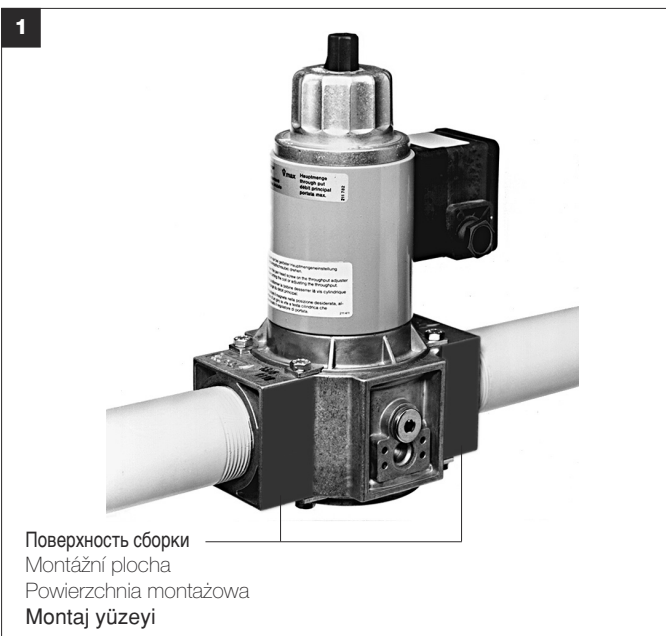

MVD .../5

Регулировка главного потока
 Nastavení hlavního množství
 Regulacja strumienia głównego
 Ana akı miktarı ayarı

1



1



2

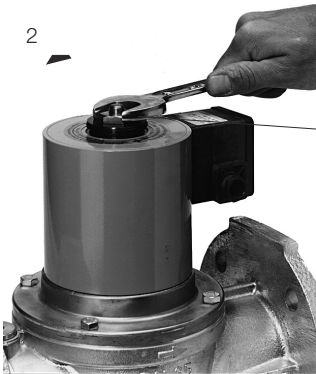

2

Открутить винт
 povolit
 Zwolnić
 Gev etin

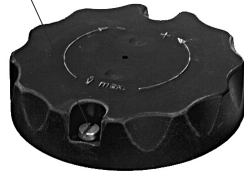

3



Не применяйте силу!
 nepoužívat násilí
 Nie stosować siły
 Zorlayıcı kuvvet uygulamayın

3

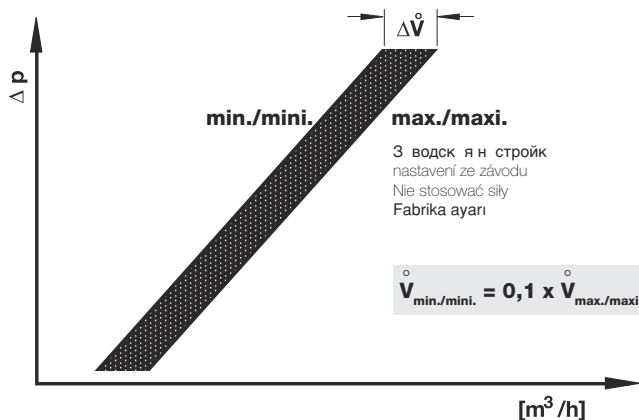

MVDLE .../5

Регулировка главного потока
 Nastavení hlavního množství
 Regulacja strumienia głównego
 Ana akı miktarı ayarı

Открутить винт
 şraub povolit
 Zwolnić śrubę
 Civatayı gev etin

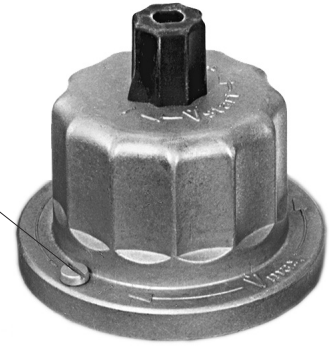

Не применяйте силу!
 nepoužívat násilí
 Nie stosować siły
 Zorlayıcı kuvvet uygulamayın



MVDLE .../5
Настройка скоростного подъема Vstart.

3 водск я н стройк MVDLE.../5: н стройк скоростного подъем не произведен

1. Открутить регулировочный колпчок E гидрвлического узла
2. Регулировочный колпчок повернуть и использовать в качестве инструмента.
3. Поворот влево = возврат к скоростной подъему (+).

Скоростной подъем
 Rychlozdvih
 Suw szybki
 Hızlı strok

MVDLE .../5
Nastavení rychlozdvihu Vstart

Nastavení MVDLE .../5 ze závodu: rychlozdvih není nastaven.

1. Nastavovací čepičku E odšroubovat od hydrauliky.
2. Nastavovací čepičku obrátit a použít jako nářadí.
3. Otáčení doleva = zvětšení rychlozdvihu (+).

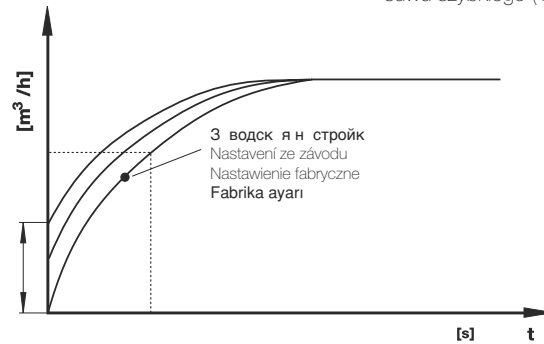

MVDLE .../5
Nastawienie suwu szybkiego Vstart

Nastawienie fabryczne MVDLE .../5: suw szybki nie nastawiony

1. Wykręcić kapturek regulacyjny E z modułu hydraulicznego.
2. Odwrócić kapturek regulacyjny i wykorzystać w charakterze narzędzia.
3. Obrót w lewo = zwiększenie suwu szybkiego (+)

MVDLE.../5
Hızlı strok ayarı Vstart

Fabrika ayarı MVDLE.../5: Hızlı strok ayarı yapılmamıştır

1. Ayar kapasını E hidrolik üniteden sökün.
2. Ayar kapasını döndürün ve alet olarak kullanın.
3. Kapağı sola döndürme = Hızlı strokun büyütülmesi (+)

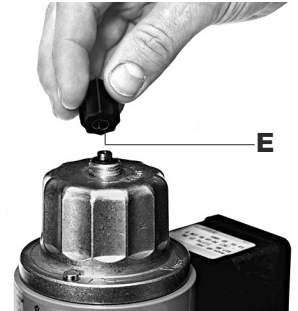

Замена гидравлического узла или регулировочного диска

1. Установку выключить.
2. Удалить винт с потайной головкой A предохранительный л.к.
3. Выкрутить винт с потайной головкой A.
4. Выкрутить винт с цилиндрической головкой B.
5. Снять регулировочный диск C или гидрвлический узел D.
6. Заменить регулировочный диск C или гидрвлический узел D
7. Вкрутить снова винты с потайной и цилиндрической головками. Винт с потайной головкой закрутить так, чтобы установка предохранительного л.к. C или гидрвлического узла D можно было еще прокрутить
8. Винт с потайной головкой A покрыть предохранительным лаком.
9. Проверка на герметичность проводится на месте резьбовой пробки 2: MVD 2... p_{макс.} = 200 мбар MVD 5... p_{макс.} = 500 мбар.
10. Провести контроль функционирования.
11. Включить установку.

Výměna hydrauliky nebo nastavovacího talíře

1. Zařízení vypnout.
2. Odstranit pojistný lak ze zápuštného šroubu A.
3. Zápuštný šroub A vyšroubovat.
4. Šroub s válcovou hlavou B vyšroubovat.
5. Nastavovací talíř C resp. hydrauliku D sejmout.
6. Nastavovací talíř C resp. hydrauliku D vyměnit.
7. Zápuštný šroub a šroub s válcovou hlavou opět zašroubovat. Šroubek se zápuštnou hlavou utáhnout jen tak silně, aby se nastavovací destičkou C či hydraulikou D ještě dalo otáčet.
8. Zápuštný šroub A přetřít pojistným lakem.
9. Zkouška těsnosti z odběru tlaku šroub uzavěru 2: MVD 2... p_{max.} = 200 mbar MVD 5... p_{max.} = 500 mbar.
10. Provést funkční zkoušku.
11. Zařízení zapnout.

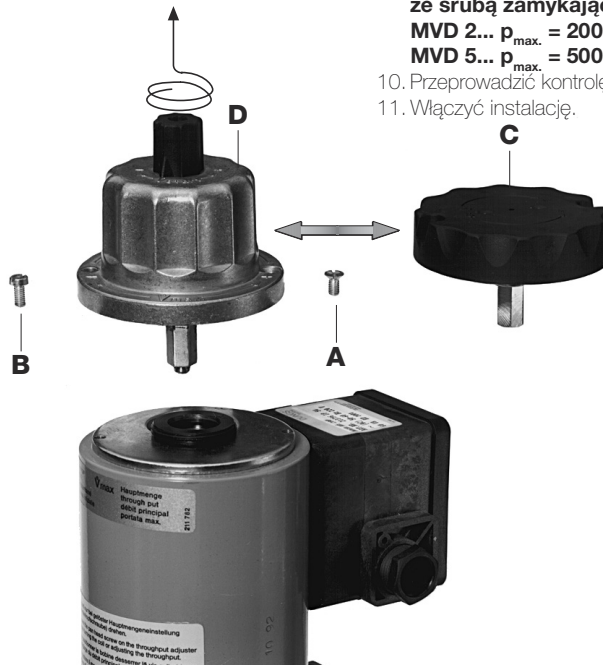

Wymiana modułu hydraulicznego lub tarczy regulacyjnej

1. Wyłączyć instalację.
2. Usunąć lakier zabezpieczający ponad śrubą z łbem stożkowym wpuszczanym A.
3. Wykręcić śrubę z łbem stożkowym wpuszczanym A.
4. Wykręcić śrubę z łbem walcowym B.
5. Podnieść tarczę regulacyjną C lub moduł hydrauliczny D.
6. Wymienić tarczę regulacyjną C lub moduł hydrauliczny D.
7. Na powrót wkręcić śrubę z łbem stożkowym wpuszczanym i śrubę z łbem walcowym. Śrubę z łbem stożkowym wpuszczanym dociągnąć tylko na tyle, aby można jeszcze było obracać talerz nastawczy C wzgl. modułu hydraulicznego D.
8. Śrubę z łbem stożkowym wpuszczanym A pokryć lakierem zabezpieczającym.
9. Przeprowadzić kontrolę szczelności poprzez odprowadzenie ciśnienia ze śrubą zamykającą 2: MVD 2... p_{max.} = 200 mbar MVD 5... p_{max.} = 500 mbar
10. Przeprowadzić kontrolę działania.
11. Włączyć instalację.

Hidrolik ünitesi veya ayar diskini de i tirilmesi

1. Tesisi kapatın.
2. Gömme ba lı civata A üzerindeki emniyet boyasını temizleyin.
3. Gömme ba lı civatayı A sökün.
4. Silindirik ba lı civatayı B sökün.
5. Ayar diskini C veya hidrolik ünitesini D kaldırın.
6. Ayar diskini C veya hidrolik ünitesini D de i tirin.
7. Gömme ve silindirik ba lı civatayı tekrar takın. Gömme ba lı vidayı, sadece hidrolik veya ayar tablası döndürülebilecek kadar sıkınız.
8. Gömme ba lı civataya A emniyet boyasını sürün.
9. Basınç çıkışı kapak civatası 2 üzerinden sızdırmazlık kontrolünü yapın: MVD 2... p_{max.} = 200 mbar MVD 5... p_{max.} = 500 mbar
10. Fonksiyon kontrolü yapın.
11. Tesisi tekrar çalıştırın.

Замена соленоида MV.../5

1. Снять гидр влический узел или регулировочный диск, к к опис н н стр. 6 в пункт х 1 - 5 "3 мены гидр влического узл или регулировочного диск ".
2. Уст новить новый соленоид.
Соблюдать № соленоида и напряжение!
3. Смонтиров ть снов гидр влический узел или регулировочный диск, к к опис н н стр. 6 в пункт х 7 - 11 "3 мены гидр влического узл или регулировочного диск ".

Výměna magnetu MV.../5

1. Hydrauliku resp. nastavovací talíř odstranit podle popisu na straně 6 „výměna hydrauliky nebo nastavovacího talíře“, bod 1 - 5.
2. Magnet vyměnit.
Zohlednit čísla magnetu a napětí!
3. Hydrauliku resp. nastavovací talíř namontovat podle popisu na straně 6 „výměna hydrauliky nebo nastavovacího talíře“, bod 7 - 11.

Wymiana elektromagnesu MV.../5

1. Usunąć moduł hydrauliczny lub tarczę regulacyjną w sposób opisany na stronie 6, punkty 1 - 5, 'Wymiana modułu hydraulicznego lub tarczy regulacyjnej'.
2. Wymienić elektromagnes.
Zastosować elektromagnes o właściwym numerze i napięciu!
3. Na powrót zamontować moduł hydrauliczny lub tarczę regulacyjną w sposób opisany na stronie 6, punkty 7 - 11, 'Wymiana modułu hydraulicznego lub tarczy regulacyjnej'.

Mıknatıs de i tirmesi MV.../5

1. Sayfa 6'da „Hidrolik ünitesi veya ayar diskinin de i tirilmesi“ bölümünde 1-5 nolu maddelerde açıklandı ı gibi hidrolik ünitesi veya ayar diskini sökün.
2. Mıknatısı de i tirin.
Mıknatıs Nr. ve gerilim de erine dikkat edin!
3. Sayfa 6'da „Hidrolik ünitesi veya ayar diskinin de i tirilmesi“ bölümünde 7-11 nolu maddelerde açıklandı ı gibi hidrolik ünitesi veya ayar diskini tekrar takın.

Замена соленоида MV.../4

1. Сним ть з щитный кожух А.
2. Уст новить новый соленоид.
Соблюдать № соленоида и напряжение!
3. Н винчив ть з щитный кожух А.

Výměna magnetu MV.../4

1. Ochranný kryt A odstranit.
2. Magnet vyměnit.
Zohlednit čísla magnetu a napětí!
3. Ochranný kryt A našroubovat.

Wymiana elektromagnesu MV.../4

1. Usunąć kolpak ochronny A.
2. Wymienić elektromagnes.
Zastosować elektromagnes o właściwym numerze i napięciu!
3. Odkręć kolpak ochronny A.

Mıknatıs de i tirmesi MV.../4

1. Koruyucu kapa ı A çıkartınız.
2. Mıknatısı de i tirin.
Mıknatıs Nr. ve gerilim de erine dikkat edin!
3. Koruyucu kapa ı A takınız.



Диаграмма расхода / Průtokový diagram/ Charakterystyki przepływu / Akı diyagramı



Скорость потока / Rychlost proudění / Prędkość przepływu / Akı hızı

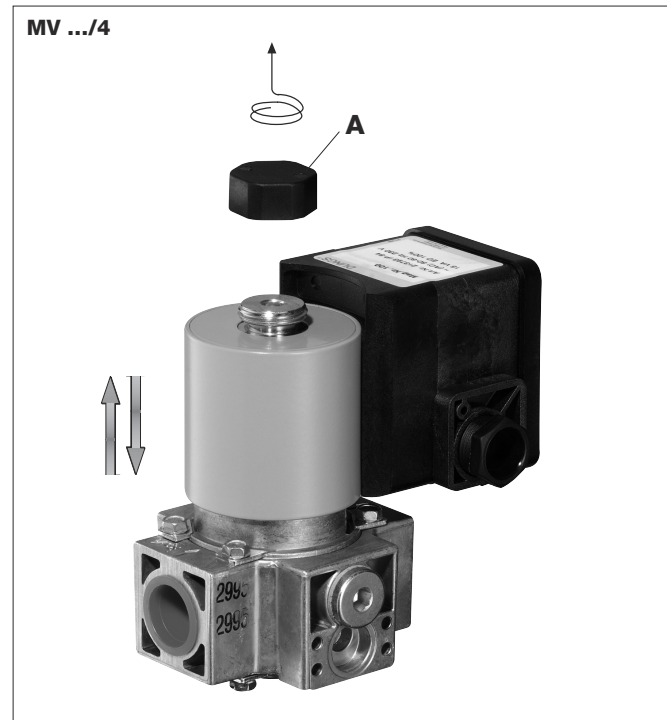
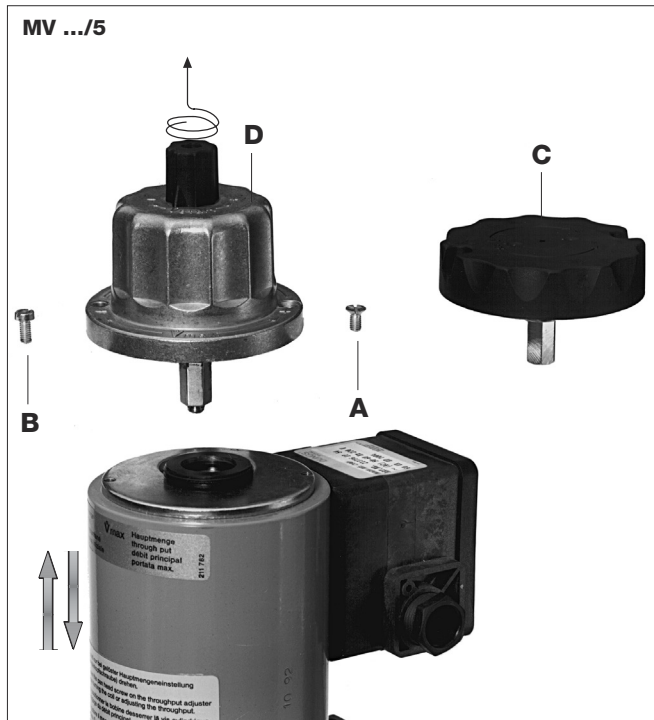
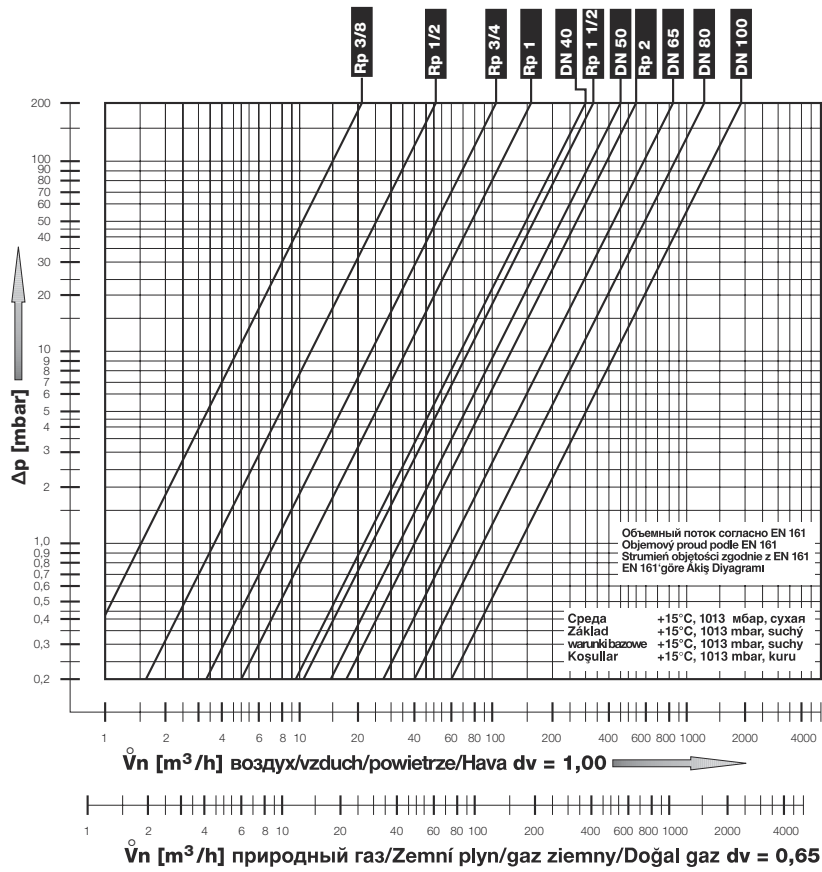
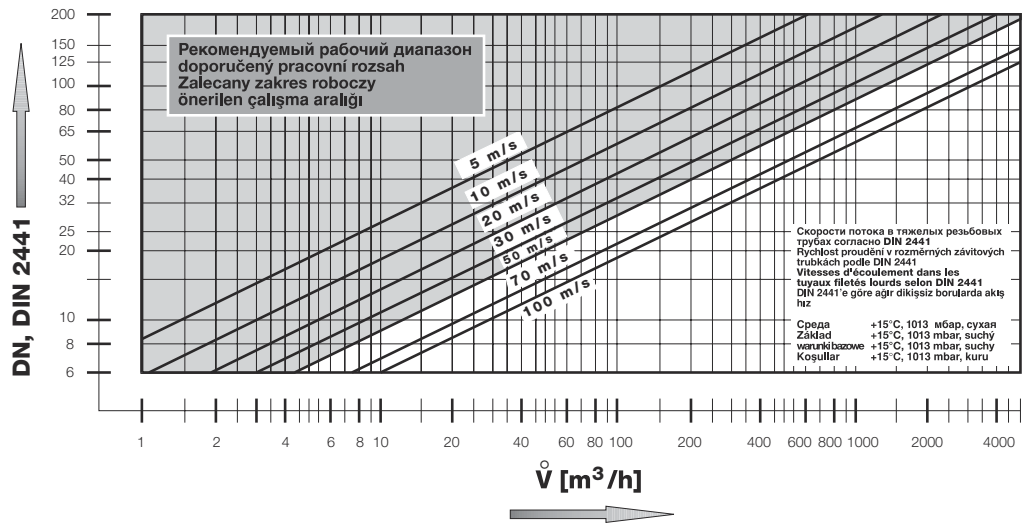

$$\overset{\circ}{V}_{\text{применяемый г}} / \overset{\circ}{V}_{\text{použitý plyn/stosowany gaz/kullanılan gaz}} = \overset{\circ}{V}_{\text{воздух/vzduch/powietrze/Hava}} \times f$$

$$= \frac{\text{плотность воздуха} / \text{Hustota vzduchu} / \text{gęstość powietrza} / \text{Havanın özgül ağırlığı}}{\text{плотность применяемого г} / \text{Hustota použitého plynu} / \text{gęstość stosowanego gazu} / \text{Kullanılan gazın özgül ağırlığı}}$$

Вид г з Druh plynu Rodzaj gazu Gaz cinsi	Плотность Hustota Gęstość Özgül ağırlığı [kg/m ³]	d_v	f
природный г з / Zemní plyn / gaz ziemny / Doğal gaz	0.81	0.65	1.24
Городской г з / Sivi plyn / Gaz miejski / Hava gazı	0.58	0.47	1.46
Сжиженный г з / Kapalný plyn / Gaz plynny / LPG (sivi gaz)	2.08	1.67	0.77
воздух / vzduch / powietrze / Hava	1.24	1.00	1.00

Запасные части/ Оснастка Náhradní díly / příslušenství Części zamienne/osprzęt Yedek parçalar / Aksesuar	Заказной № Objednávací číslo Nr zamów. Sipari Numarası
Резьбовая пробка с уплотнительным кольцом Šroub uzávěru s těsnicím kroužkem Šruba zamykajúca z pierścieniem uszczelniającym Кapak civatası conta ile G 1/8 G 1/4 G 3/4	5 Штук/ Комплект 5 Kus/Sada 5 Sztuk/Komplet 5 Adet/Set 230 395 230 396 230 402
Съемное соединение DIN EN 175301-803 Комплект IP 54 Konektor DIN EN 175301-803 sada IP 54 Łącznik wtykowy DIN EN 175301-803 zestaw IP 54 Geçmeli ba lantı IN EN 175301-803 Set IP 54	 215 733
Регулировочный диск для регулирования главного потока Nastavovací talíř pro hlavní množství Tarcza regulacyjna strumienia głównego Ana akı miktarı ayar diskі Rp 3/8 – Rp 1/2 Rp 3/4 – Rp 2, DN 20 – DN 50 Rp 2 1/2, DN 65 – DN 100	 231 789 231 790 231 791
Гидравлический тормоз Hydraulická brzda Hamulec hydrauliczny Hidrolik freni Rp 3/8 – Rp 1/2 Rp 3/4 – Rp 2, DN 20 – DN 50 Rp 2 1/2, DN 65 – DN 100	 223 159 223 158 223 157
Вставная шайба Zasuvovací kotouč Podkładka wtykowa Geçmeli disk Rp 3/8 – Rp 1/2 Rp 3/4 – Rp 2, DN 20 – DN 50 Rp 2 1/2, DN 65 – DN 100	 231 563 231 564 231 787
Штепсельная розетка, черная Svorkovnice, černá Puszka instalacyjna, czarna Kablo soketi, siyah GDMW, 3 pol. + E	 215 699
Фланцевые уплотнители Těsnění pro přírubby Uszczelki do kołnierzy Flan contaları DN 40 DN 50 DN 65 DN 80 DN 100	2 Штук/ Комплект 2 Kus/Sada 2 Sztuk/Komplet 2 Adet/Set 231 600 231 601 231 603 231 604 231 605
Комплект шпилек Sada závrtných šroubů Zestaw śrub dwustronnych Pim civata seti M16 x 55 (DN 20 – DN 50) M16 x 65 (DN 65 - DN 100)	4 Штук/ Комплект 4 Kus/Sada 4 Sztuk/Komplet 4 Adet/Set 230 422 230 424
Измерительный патрубок с уплотнительным кольцом Měřicí nástavec s těsnicím kroužkem Króciec pomiarowy z pierścieniem uszczelniającym Ölçüm nipeli conta ile G 1/8 G 1/4	5 Штук/ Комплект 5 Kus/Sada 5 Sztuk/Komplet 5 Adet/Set 230 397 230 398

Запасные части/ Оснастка Náhradní díly / příslušenství Części zamienne/osprzęt Yedek parçalar / Aksesuar	Заказной № Objednávací číslo Nr zamów. Sipari Numarası
Защитная заглушка Ochranný kryt Kapturek ochronny Koruma kapa ı MV 2../4 Rp 1/2 Rp 3/4 – Rp 2 MVD 2.../5 (p _{max} 200 mbar) Rp 3/8 – Rp 1/2 Rp 3/4 – Rp 2, DN 20 – DN 50 Rp 2 1/2, DN 65 – DN 100 MVD 5.../5 (p _{max} 500 mbar) Rp 3/8 – Rp 1/2 Rp 3/4 – Rp 2, DN 20 – DN 50 DN 50 – DN 65 Rp 2 1/2, DN 80 MVDLE 2.../5 + MVDLE 5.../5 Rp 3/8 – Rp 2, DN 20 – DN 50 Rp 2 1/2, DN 65 – DN 100	5 Штук/ Комплект 5 Kus/Sada 5 Sztuk/Komplet 5 Adet/Set 231 795 231 796 231 795 231 796 231 797 231 795 231 796 231 797 231 798 231 799 231 796
Запасной соленоид Náhradní magnet Wymienny elektromagnes Yedek mıknatıs	по з просу na dotaz na zapytanie istek üzerine



Проводить работы на электромагнитном клапане разрешается только квалифицированному персоналу.

Práce na magnetickém ventilu smějí být prováděny pouze odborným personálem.

Prace w obrębie zaworu elektromagnetycznego mogą być wykonywane wyłącznie przez fachowców.

Manyetik ventilde yapılması gereken i lemler sadece yetkili servis elemanları tarafından yapılmalıdır.

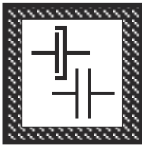

Предохраняйте поверхности фланцев от повреждений. Винты вкручивайте крестообразно. Производите сборку, не создавая внутренних напряжений.

Chránit přírubové plochy. Šrouby utahovat křížem. Dbát na montáž bez mechanického pnutí!

Chronić powierzchnie kołnierzy. Śruby dokręcać na krzyż. Zapewnić montaż bez naprężeń mechanicznych!

Flan yüzeylerini koruyunuz. Civataları karıklıklı (çapraz) olarak sıkınız. Montaj esnasında mekanik gerilme olmamasına dikkat ediniz.

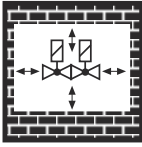

Не допускается прямой контакт между электромагнитным клапаном и кирпичными, бетонными стенами, полом.

Přímý kontakt mezi magnetickým ventilem a tvrdnoucím zdívem, betonovými stěnami, podlahou není přípustný.

Bezpośredni kontakt zaworu elektromagnetycznego z murami, ścianami betonowymi i podłożem jest niedopuszczalny.

Manyetik ventil ile sertle mi (kurumu) duvar, beton duvarlar ve zemin arasında do rudan temas olması yasaktır.

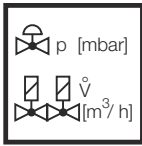

Установка номинальной мощности или заданного давления должна производиться исключительно на регуляторе давления газа. Дросселирование, зависящее от мощности, проводится с помощью электромагнитного клапана MVD .../5.

Jmenovitý výkon resp. požadované hodnoty tlaku zásadně nastavit na regulačním přístroji tlaku plynu. Výkonnostně specifické škrcení přes magnetický ventil MVD .../5.

Przepływ znamionowy lub wartości zadane ciśnienia należy z zasady nastawić na regulatorze ciśnienia gazu. Dławienie dla uzyskania wymaganej wartości przepływu należy zapewnić poprzez zawór elektromagnetyczny MVD .../5.

Nominal güç veya basınç itibari de erleri genel olarak gaz basıncı ayar cihazında ayarlanmalıdır. Güce bağılı özel kısma i lemi manyetik subap MVD.../5 üzerinden yapılmalıdır.



После проведения разборки или изменения конструкции уплотнители следует заменять новыми.

Po demontáži/přestavbě dílů používat zásadně nová těsnění.

Po demontażu części i dokonaniu zmian montażowych należy z zasady wykorzystać nowe uszczelki.

Parça de i tirirken / söküp takarken genel olarak yeni contalar kullanınız.

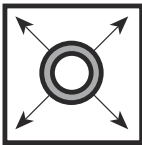

При проведении проверки трубопровода на герметичность шаровой кран перед арматурой / MV .../4 / MV .../5 следует закрупить.

Zkouška těsnosti potrubí: kulový kohout před armaturami / MV .../4 / MV .../5 zavřít.

Kontrola szczelności rurociągu: zamknąć zawór kulowy leżący przed armaturami / MV .../4 / MV .../5.

Boru hatlarının sızdırmazlık için kontrolü: Armatürlerden / MV .../4 / MV .../5 ünitesinden önceki yuvarlak (küresel) vanayı kapatınız.



После завершения работ на электромагнитном клапане провести проверку на герметичность и правильность функционирования.

Po ukončení prací na magnetickém ventilu: provést zkoušku těsnosti a funkční zkoušku.

Po zakończeniu prac w obrębie zaworu elektromagnetycznego należy przeprowadzić kontrolę szczelności i działania.

Manyetik ventildeki çalı malardan sonra: Sızdırmazlık ve fonksiyon kontrolü yapınız.



Запрещается проведение работ, если блок находится под газовым давлением или напряжением. Избегайте открытого огня. Соблюдайте инструкции государственных ведомств.

Nikdy neprovádět práce tehdy, když je zařízení pod tlakem plynu nebo pod napětím. Nepřibližovat se s otevřeným ohněm. Dodržovat místní předpisy.

Nigdy nie podejmować czynności roboczych przy utrzymaniu ciśnienia gazu lub przy doprowadzeniu napięcia. Unikać otwartych źródeł ognia. Przestrzegać przepisów bhp.

Gaz basıncı veya elektrik gerilimi mevcutken katiyen sistemde herhangi bir çalı ma (bakım / onarım / de i tirme vs.) yapmayınız. Açık ate bulundurmayınız. Kanuni yönetmeliklere uyunuz.



При несоблюдении указаний может быть нанесен физический или материальный ущерб.

Při nedodržování pokynů jsou možné následné škody na zdraví nebo věcné škody.

Nie przestrzeganie wskázówek postępowania może być przyczyną szkód osobowych i rzeczowych.

Verilen bilgi ve talimatlara uyulmazsa, can ve mal kaybı veya hasar söz konusudur.



Все установки и параметры настройки осуществляются только в соответствии с руководством по эксплуатации производителя котла / горелки.

Veškeré hodnoty a parametry musí být nastaveny v souladu s provozní příručkou vydanou výrobcem kotle/hořáku.

Wszystkie ustawienia i wartości nastawcze należy realizować zgodnie z instrukcją obsługi producenta kotła / palnika.

Tüm ayarları ve ayar parametrelerini kazan/ fırın imalatçısının i letme kılavuzu ile uyumlu olarak yapınız.



Директива ЕС по оборудованию, работающему под давлением (PED) и Директива ЕС по энергоэффективности зданий (EPBD) требуют регулярных проверок генераторов тепла для долгосрочного обеспечения высокой производительности и минимального воздействия на окружающую среду. По истечении их срока службы следует производить замену компонентов, обеспечивающих безопасность работы. Эта рекомендация касается только нагревательных установок, а не случаев тепловой обработки. DUNGS рекомендует замену согласно данным из следующей таблицы:

Směrnice o tlakových zařízeních (PED) a směrnice o energetické účinnosti v budovách (EPBD) předepisují pro tepelné generátory pravidelné revize, jejichž cílem je zajistit dlouhodobý provoz s pokud možno co nejvyšším koeficientem využitelnosti, a potažmo co možná nejmenšími negativními dopady na životní prostředí. Existuje nezbytnost výměny komponent, relevantních pro bezpečnost, po dosažení doby jejich životnosti. Toto doporučení platí pouze pro topná zařízení a ne pro aplikace termoprocesu. DUNGS doporučuje výměnu podle následující tabulky:

Dyrektywa dotycząca urządzeń ciśnieniowych (PED) i dyrektywa w sprawie charakterystyki energetycznej budynków (EPBD) wymagają regularnej kontroli generatorów ciepła w celu trwałego zapewnienia wysokiej efektywności w wykorzystaniu energii i minimalnego obciążenia środowiska. Po przekroczeniu okresu użytkowania istnieje konieczność wymiany elementów istotnych dla bezpieczeństwa. Niniejsze zalecenie obowiązuje tylko dla urządzeń grzewczych, a nie dla zastosowań procesów termicznych. DUNGS zaleca wymianę zgodnie z niżej przedstawioną tabelą:

Basınçlı cihaz yönetmeliği (PED) ve binaların toplam enerji verimliliği ile ilgili yönerge (EPBD) yüksek verim ve dolayısıyla düşük çevreye emisyonlarının uzun vadede sağlanması için ısı üreteçlerinin düzenli olarak kontrol edilmesini öngörmektedir. Güvenlik açısından önemli parçaların, öngörülmuş azami kullanma süreleri sona erince değiştirilmesi gereklidir. Bu öneri sadece kalorifer tesisleri için geçerlidir, termoproses uygulamaları için değil. DUNGS, aşağıdaki tabloya göre değiştirme işlemleri yapılmasını önerir:

Komponenty, отвечающие за безопасность Komponenta, relevantní pro bezpečnost Elementy istotne dla bezpieczeństwa Güvenlik açısından önemli parçalar	Срок службы в зависимости от конструкции Návrhová životnost Uwarunkowany konstrukcyjnie cykl życia Yapıdan kaynaklanan çalışma ömrü		Стандарт CEN Norma CEN Norma CEN CEN normu
	Кол-во циклов Počet cyklů Liczba cykli Döngü sayısı	Время [лет] čas [letech] Czas [lat] Zaman [yıl]	
Системы испыт ния кл п нов / Systémy zkoušení ventilu Systemy kontroli zaworów / Valf test sistemleri	250.000	10	EN 1643
Газ/plyn/ Gaz Реле д вления / Hlídač tlaku / Czujnik ciśnieniowy / Presostat	50.000	10	EN 1854
Воздух/Vzduch/Powietrze/Hava Реле д вления / Hlídač tlaku / Czujnik ciśnieniowy / Presostat	250.000	10	EN 1854
Выключатель, срабатывающий при снижении давления / vypínač nedostatku plynu / Czujnik niedoboru gazu / Gaz eksik şalteri	N/A	10	EN 1854
Контроллер горения / manager spalování Menedžer paleniska / Ateşleme yöneticisi	250.000	10	EN 298 (Газ/plyn/ Gaz) EN 230 (Масло/olej/ Olej/Yağ)
УФ датчик пламени ¹ UV čidlo plamene ¹ Czujnik zaniku płomienia UV ¹ UV alev sezici ¹	N/A	10.000 Кол-во часов работы Provozní hodiny Godziny pracy İşletme saatleri	---
Регуляторы д вления г з ¹ / Regulátory tlaku plynu ¹ Regulatory ciśnienia gazu ¹ / Gaz basıncı ayar cihazları ¹	N/A	15	EN 88-1 EN 88-2
Газовый клапан с системой контроля клапанов ² plynový ventil se systémem na přezkušování ventilů ² Zawór gazu z układem kontroli zaworów ² Valf kontrol sistemine sahip gaz valfi ²	после установленной ошибки po detekci chyby po wykryciu błędu Hata algılandıktan sonra		EN 1643
Газовый клапан без системы испыт ния кл п нов ² / Plynový ventil bez systému zkoušení ventilů ² / Zawór gazowy bez systemu kontroli zaworu ² / Valf test systemsiz gaz valfi ²	50.000 - 200.000 в зависимости от номинального диаметра dle jmenovité světlosti zależnie od średnicy znamionowej geniřli ba li	10	EN 161
Систем соединения г з с воздухом / Systémy směsi plynového paliva a vzduchu / Systemy zespolone gazowo-powietrzne / Gaz-Hava kombine sistemleri	N/A	10	EN 88-1 EN 12067-2

¹ Ухудшающиеся эксплуатационные характеристики вследствие старения / Zhoršování provozních vlastností časem
Pogarszające się właściwości eksploatacyjne wskutek starzenia / Eskimeden dolayı çalışma özelliklerinin düşmesi

² Газы семейств II, III / Rodiny plynů II, III / Rodzaje gazu II, III / Gaz sınıfları II, III

N/A не применимо / nehodí se / nie dotyczy / uygulanamaz

Фирм сохр няет з собой пр во н изменения, проводимые в процессе технического совершенствов ния. / Změny, které slouží technickému pokroku, vyhrazeny. / Zmiany podyktowane potrzebami postępu technicznego zastrzeżone. / Teknik geli me ve geli tirme açısından yararlı olabilecek de i iklimler yapma hakkı saklıdır.

Администрация и
производства
Administrační a provoz
Adres zarządu i zakładu
dare ve i letme

Karl Dungs GmbH & Co. KG
Karl-Dungs-Platz 1
D-73660 Urbach, Germany
Telefon +49 7181-804-0
Telefax +49 7181-804-166

Почтовый адрес
Korespondenční adresa
Adres korespondencyjny
Yazı ma adresi

Karl Dungs GmbH & Co. KG
Postfach 12 29
D-73602 Schorndorf
e-mail info@dungs.com
Internet www.dungs.com