

Инструкция по эксплуатации Жидкотопливный регулирующий клапан



TV



RU

Соединения / Регулировка давления

Регулярное техническое обслуживание

Особые меры предосторожности при использовании мазута

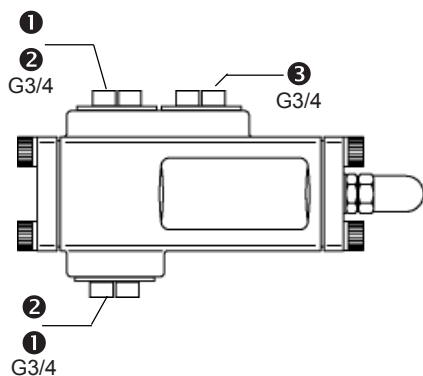

Соединения

- ❶: соединение линии всасывания
- ❷: выход на форсунку
- ❸: соединение обратной линии

Регулировка давления

Давление увеличивается поворотом регулировочного винта по часовой стрелке и наоборот. Для керосина давление не должно превышать 20 бар.

Регулярное техническое обслуживание

1. Проверьте запорный кран и внешний фильтр
2. Проверьте затяжку всех соединений

Особые меры предосторожности при использовании мазута (для насосов T)

Эксплуатационная вязкость

Вязкость жидкого топлива в насосе не должна превышать 75 сСт. При большем значении вязкости жидкое топливо может подаваться под давлением или подогреваться для снижения вязкости до 75 сСт.

Кольцевой трубопровод

Кольцевой трубопровод необходим для установок, работающих на мазуте. См. рекомендации производителя жидкотопливных горелок.

Устройство дегазации

Во избежание преждевременного износа насоса по причине испарения легких фракций нагретого мазута, рекомендуется включать в трубопровод колбу-дегазатор между кольцевым трубопроводом и линией насоса.

Фильтрация

Во избежание засорения форсунки и блокировки насоса, установите моторизованный фильтр 200 мкм "вверх по течению" от насоса.

Подогрев

Холодный запуск при высокой вязкости жидкого топлива приведет к повреждению насоса и соединения. Корпусы насосов имеют просверленные отверстия для электрического подогревателя. Эти отверстия расположены так, чтобы обеспечить максимальную теплоотдачу от подогревателя к топливу в насосе. Убедитесь, что поток топлива постоянный, и трубопровод постоянно подогревается, даже во время остановки горелки.

Ввод в эксплуатацию

Убедитесь, что насос, подающая труба и принадлежности подогреваются и заполнены топливом перед запуском. Выпустите воздух из насоса через порт манометра.

При повторном запуске системы после аварийной остановки, рекомендуется вручную повернуть ось насоса (принимая во внимание направление вращения), чтобы отклеить сальник оси.

Техническое обслуживание

При протечке сальника оси остановите насос, снимите защитное кольцо. Проверьте, нет ли плотного осадка на посадочном месте, тщательно очистите все механические части сальника мягкой щеткой и дизельным топливом: не изменяйте зоны контакта. Снова установите сальник согласно инструкции.

Особые меры предосторожности при использовании мазута

Давление на входе в насос

Испарение легких фракций подогреваемого мазута приводит к преждевременному износу насоса. Во избежание этого используйте давления, показанные на рекомендуемой рабочей зоне графика.

Проверьте давление на входе с помощью манометра, установленного в порт вакуумметра в насосе.

